

apparecchio di illuminazione di tipo fisso (sospensione)  
illumination device fixed type (suspension)

potenza massima/max power: 2x42W max  3x42W max  4x42W max  6x42W max  9x42W max

tensione nominale/tension: 230Vac

frenquenza/frequency: 50Hz

dotato di/including: **morsettiera di rete**

portalampada tipo/lamp holder type: E27

classe di isolamento/insulation class: **classe I**

**IT AVVERTENZE**

- 1- leggere attentamente le istruzioni prima di iniziare il montaggio
  - 2- conservare le istruzioni per la manutenzione
  - 3- l'installazione di questo apparecchio elettrico deve essere eseguita da personale qualificato
- si declina ogni responsabilità in caso di manomissione dell'apparecchio o di non osservanza delle presenti istruzioni**

**EN WARNINGS**

- 1- read the instructions carefully before to start the assembly
  - 2- keep the instructions for maintenance
  - 3- this electrical appliance must be installed by qualified staff
- It assumes no responsibility in case of tampering or failure to comply with these instructions**

**Art.**

**1032S  1034S  1032.3S  1033.3S**   
**1033S  1032.2S  1033.2S**

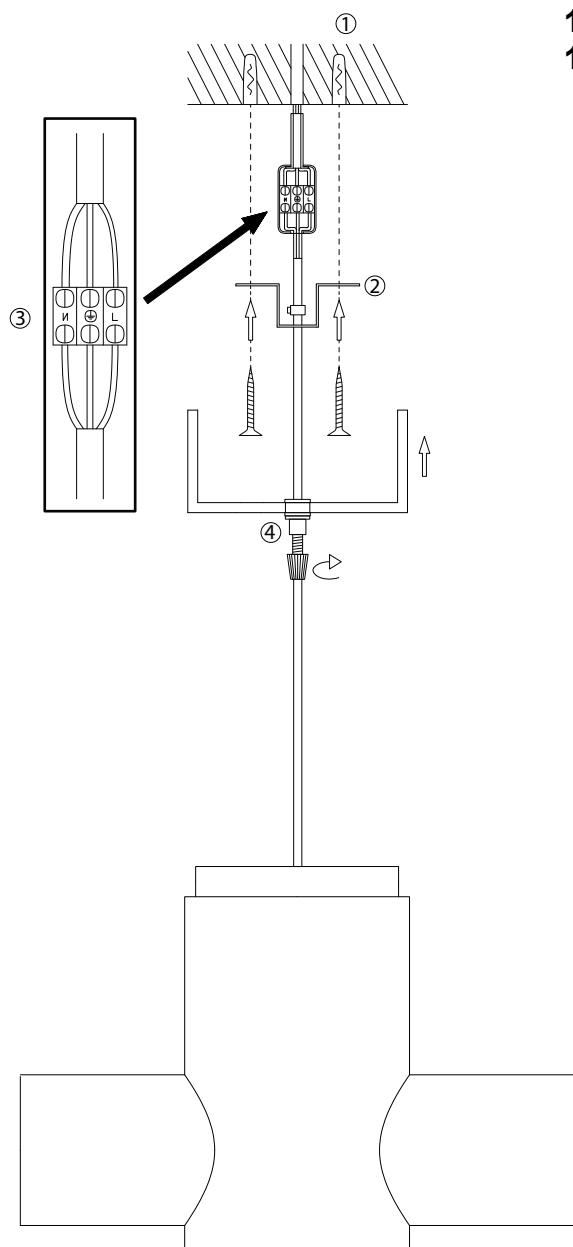

**IT ISTRUZIONI DI MONTAGGIO**

- dopo aver tolto l'apparecchio dal proprio imballo:
- 1-predisporre due fori nella parete dove poter avvitare le viti che fisseranno l'apparecchio
  - 2-fissare al muro la staffa di supporto dell'apparecchio con due viti (non in dotazione)
  - 3-inserire e serrare il cavo terra di alimentazione nell'apposito morsetto contrassegnato con la lettera **T**  
inserire e serrare il cavo linea di alimentazione nell'apposito morsetto contrassegnato con la lettera **L**  
inserire e serrare il cavo neutro di alimentazione nell'apposito morsetto contrassegnato con la lettera **N**
  - 4-solleverare il rosone fino a farlo aderire al soffitto e stringere il relativo serracavo con la chiave in dotazione

**EN ASSEMBLY INSTRUCTIONS**

- after removing the device from its packaging:
- 1-prepare two holes in the wall where to clamp the screws, which will set the device
  - 2-fix the wall bracket holder with two screws (not supplied)
  - 3-insert and clamp the ground line cable into the terminal marked with the letter **T**  
insert and clamp the supply line cable into the terminal marked with the letter **L**  
insert and clamp the power neutral cable into the terminal marked with the letter **N**
  - 4-raise the canopy until it adhere to the ceiling and tighten its cable clamp

**IT ISTRUZIONI DI MANUTENZIONE**

- attendere il raffreddamento dell'apparecchio prima di toccare la lampada**  
per la sostituzione della lampada agire come segue:
- (a): togliere la tensione di alimentazione all'apparecchio
  - (b): dopo aver rimosso il vetro togliere la lampada dal suo supporto e sostituirla con una di uguali caratteristiche
  - (c): dare tensione e verificare il corretto funzionamento dell'apparecchio
  - (d): per la pulizia dell'apparecchio è sufficiente l'uso di un panno morbido e asciutto quando l'apparecchio è spento

**EN MAINTENANCE INSTRUCTIONS**

- wait device cool down before to touch the lamp**  
for replacement of the lamp act as follows:
- (A): remove the appliance power supply voltage
  - (B): remove the bulb from its holder and replace it with one with the same characteristics
  - (C): powering and verify the correctly device operation
  - (D): on cleaning just use a dry soft cloth when the power is off

**IT DIRETTIVA RAEE**

tutti gli apparecchi di illuminazione dovranno essere smaltiti a fine vita utilizzando gli appositi consorzi di smaltimento autorizzato

**EN WEEE DIRECTIVE**

All lighting equipment must be disposed at their end life using appropriately the authorized disposal consortia